

Дякуємо вам за вибір miliboo, будь ласка, уважно прочитайте перед використанням.

I частини назва

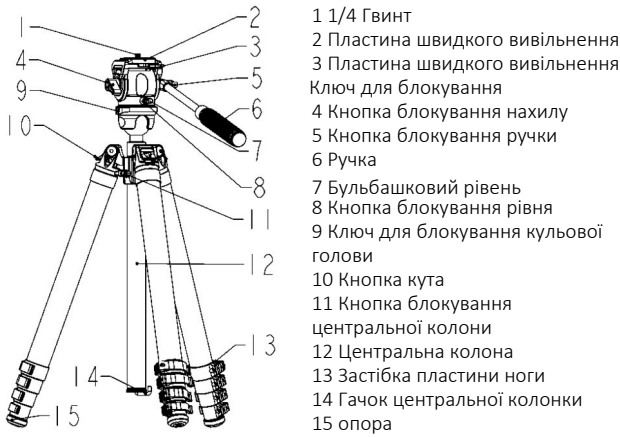

II Параметри продукту

Модель	Матеріал	Вага (кг)	Навантаження (кг)	Діаметр (мм)	Висота (мм)
V1 Video	Карбон	1.25	6	29	13.5-170

Примітки: Параметри можуть незначно відрізнятись через виробничі технології.

III Пристрій для збору

	Назва	Кількість	Використання
1	Штатив	1	/
2	Набір інструментів	1	Для обслуговування

IV Метод використання

1. Встановіть обладнання
 Закріпіть швидкознімну пластину до нижньої частини камери гвинтами. Вирівняйте обладнання з отвором швидкознімного затискача, вставте його навскіс до фіксації.

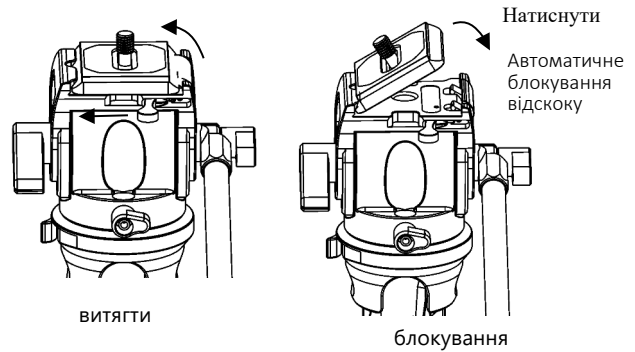

2. Регулювання центру ваги:
 Після установки послабте ручки горизонтальної та нахиленої осі голови, натисніть ключ пластини швидкого вивільнення вліво. Відрегулюйте положення обладнання, потім зафіксуйте ключ.

3. Регулювання висоти штатива:
 Послабте затискачі ніг, рівномірно витягніть/скорочуйте ноги. Відрегулюйте висоту центральної колонки, послабивши/затягнувши її ручку.

4. Регулювання кута голови:
 Послабте ключ для кульової голови для обертання, зафіксуйте після регулювання.

5. Зняти коротку центральну колона:
 Для зйомки з низького кута відрегулюйте кульову голову на 90°, поверніть центральну колонку проти годинникової стрілки, щоб розібрати.

6. Перемикач шипів:

Використовуйте гумові прокладки на твердому ґрунті; для м'якого ґрунту замініть їх металевими шипами (відкрутіть гумові прокладки, прикріпіть металеві шипи, а потім прикрутіть прокладки назад).



7. Збірка монопода:

Поверніть ніжку з малюнком, щоб зняти її, відрегулюйте центральну колону і з'єднайте її з ножицею або з'єднайте ножицю безпосередньо з головою

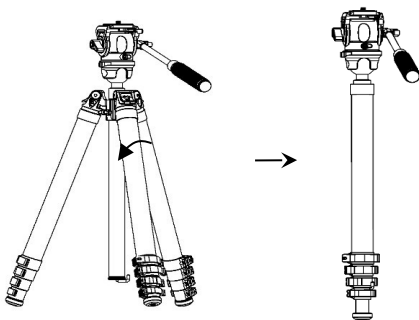

8. Телескопічна ручка:

Поверніть ручку проти годинникової стрілки, щоб подовжити, у зворотному напрямку, щоб вкоротити.

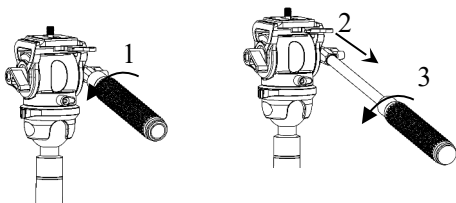

9. Відрегулюйте демпфування обертання ніжки:

Використовуйте інструмент для регулювання гвинта демпфування (за годинниковою стрілкою для збільшення, проти годинникової стрілки для зменшення).

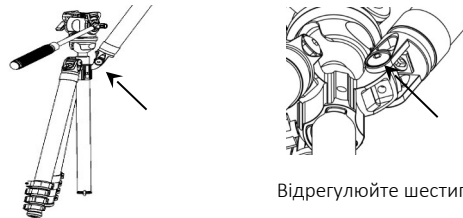

Запобіжні заходи

- ❖ Не перевищуйте граничне навантаження.
- ❖ Регулярно перевіряйте компоненти.
- ❖ Складіть і захистіть штатив під час транспортування.

Обслуговування

- ❖ Очищайте м'якою тканиною; використовуйте нейтральний засіб для стійких плям.
- ❖ Перевіряйте компоненти перед і після використання.

Загальні проблеми та рішення

- ❖ Нестабільність штатива:
 Викликана нерівним ґрунтом, ногами або перевантаженням. Вирішуйте, вибираючи відповідний ґрунт, регулюючи ноги та контролюючи вагу.
- ❖ Проблема обертання голови:
 Через неправильне регулювання або пошкодження. Перевірте та відрегулюйте ручки, замініть пошкоджені частини.
- ❖ Проблема зі швидкознімною пластиною:
 Викликана проблемою із застібкою або затискачем. Перевірте та заблокуйте застібку, за потреби замініть пошкоджені частини.